

[www.j-treffler.de](http://www.j-treffler.de)

# 25 t Teleskopkran

**AUTOKRANE**  
**SCHWERTRANSPORTE**  
**MOBILBAUKRANE**

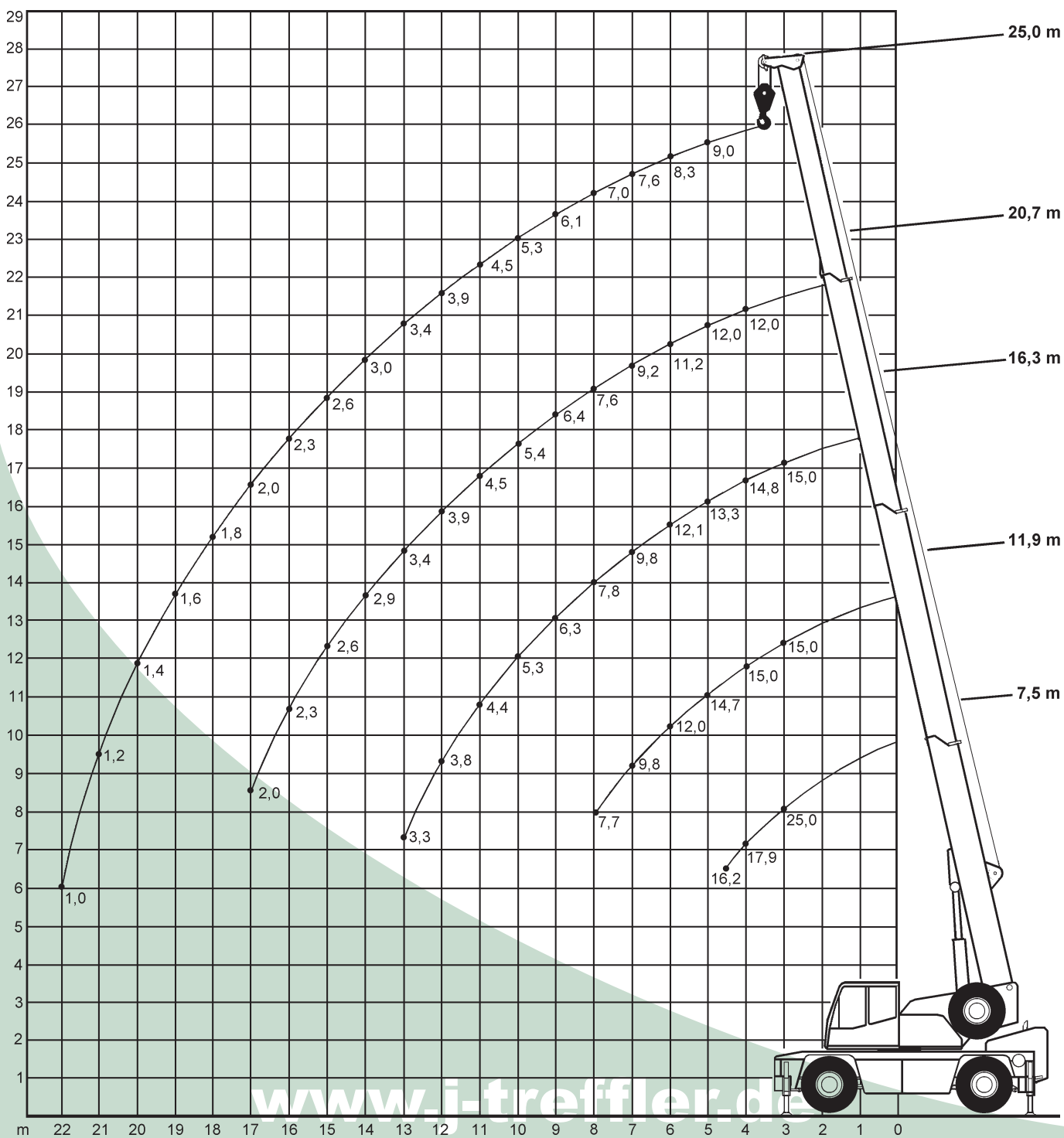

**Dasing-Wessizell**  
08205 / 960 90

**Büro München**  
089 / 812 901 2

**Büro Ingolstadt**  
0841 / 966 32-0



7,5-25m



fest



5,95x5,9m



360°



75%

m	7,5	11,9	16,3	20,7	25	m
3	25*	15	15			3
3,5	19,7	15	15	12		3,5
4	17,9	15	14,8	12		4
4,5	16,2	15	14	12		4,5
5		14,7	13,3	12	9	5
6		12	12,1	11,2	8,3	6
7		9,8	9,8	9,2	7,6	7
8		7,7	7,8	7,6	7	8
9			6,3	6,4	6,1	9
10			5,3	5,4	5,3	10
11			4,4	4,5	4,5	11
12			3,8	3,9	3,9	12
13			3,3	3,4	3,4	13
14				2,9	3	14
15				2,6	2,6	15
16				2,3	2,3	16
17				2	2	17
18					1,8	18
19					1,6	19
20					1,4	20
21					1,2	21
22					1	22

\* nach hinten

# 25 t Teleskopkran

**AUTOKRANE**  
**SCHWERTRANSPORTE**  
**MOBILBAUKRANE**

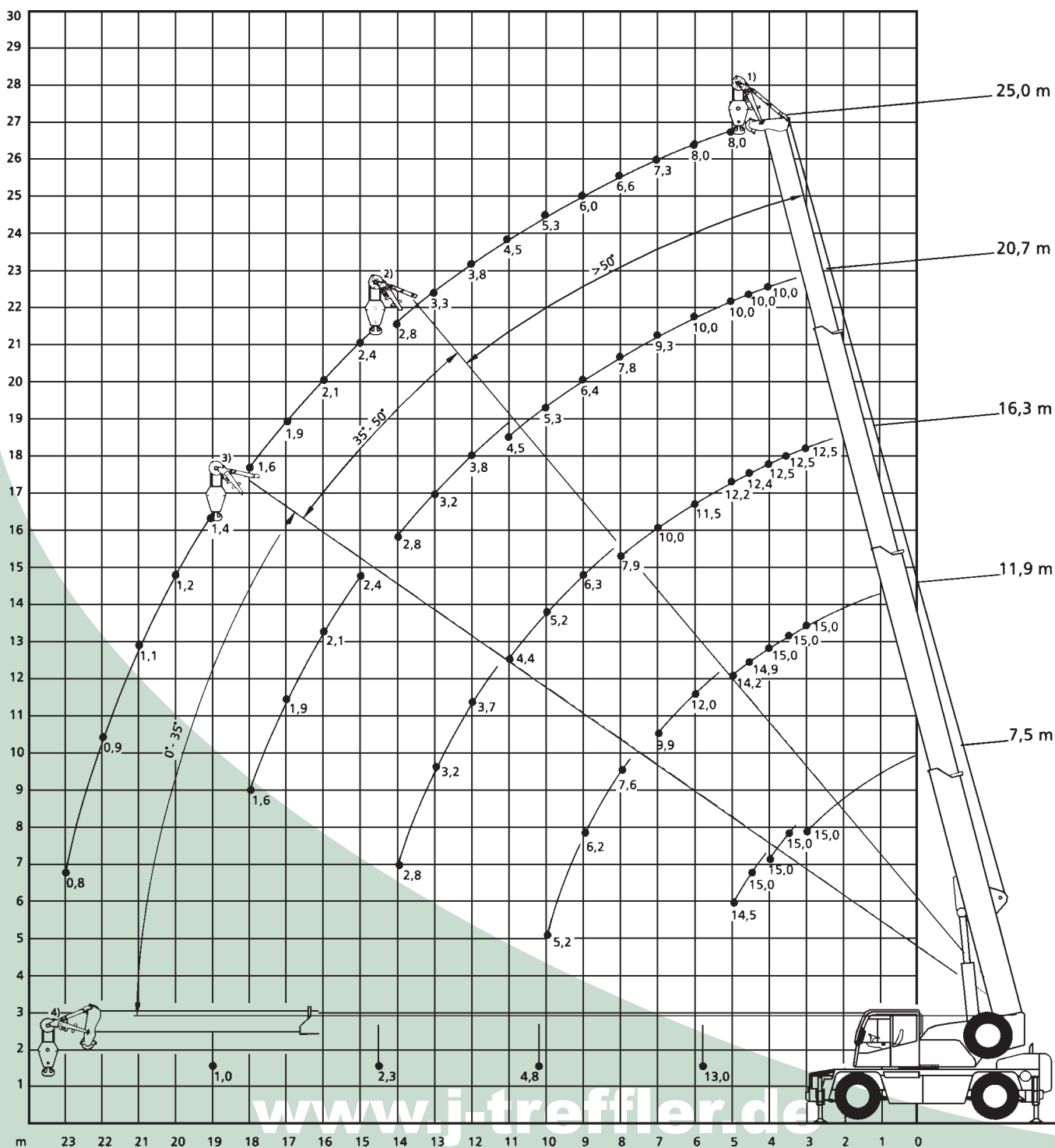

**Dasing-Wessizell**  
08205 / 960 90

**Büro München**  
089 / 812 901 2

**Büro Ingolstadt**  
0841 / 966 32-0



7,5-25m



1,2m



fest



5,95x5,9m



360°



75%

m	7,5*	11,9*	16,3*	20,7*	25*	m
3	15 <sup>1)</sup>	15 <sup>1)</sup>	12,5 <sup>1)</sup>			3
3,5	15 <sup>2)</sup>	15 <sup>1)</sup>	12,5 <sup>1)</sup>			3,5
4	15 <sup>2)</sup>	15 <sup>1)</sup>	12,5 <sup>1)</sup>	10 <sup>1)</sup>		4
4,5	15 <sup>3)</sup>	14,9 <sup>1)</sup>	12,4 <sup>1)</sup>	10 <sup>1)</sup>		4,5
5	14,5 <sup>3)</sup>	14,2 <sup>1)</sup>	12,2 <sup>1)</sup>	10 <sup>1)</sup>	8 <sup>1)</sup>	5
6		12 <sup>2)</sup>	11,5 <sup>1)</sup>	10 <sup>1)</sup>	8 <sup>1)</sup>	6
7		9,9 <sup>2)</sup>	10 <sup>1)</sup>	9,3 <sup>1)</sup>	7,3 <sup>1)</sup>	7
8		7,6 <sup>3)</sup>	7,9 <sup>1)</sup>	7,8 <sup>1)</sup>	6,6 <sup>1)</sup>	8
9		6,2 <sup>3)</sup>	6,3 <sup>2)</sup>	6,4 <sup>1)</sup>	6 <sup>1)</sup>	9
10		5,2 <sup>3)</sup>	5,2 <sup>2)</sup>	5,3 <sup>1)</sup>	5,3 <sup>1)</sup>	10
11			4,4 <sup>2)</sup>	4,5 <sup>1)</sup>	4,5 <sup>1)</sup>	11
12			3,7 <sup>3)</sup>	3,8 <sup>2)</sup>	3,8 <sup>1)</sup>	12
13			3,2 <sup>3)</sup>	3,2 <sup>2)</sup>	3,3 <sup>1)</sup>	13
14			2,8 <sup>3)</sup>	2,8 <sup>2)</sup>	2,8 <sup>1)</sup>	14
15				2,4 <sup>3)</sup>	2,4 <sup>2)</sup>	15
16				2,1 <sup>3)</sup>	2,1 <sup>2)</sup>	16
17				1,9 <sup>3)</sup>	1,9 <sup>2)</sup>	17
18				1,6 <sup>3)</sup>	1,6 <sup>2)</sup>	18
19					1,4 <sup>3)</sup>	19
20					1,2 <sup>3)</sup>	20
21					1,1 <sup>3)</sup>	21
22					0,9 <sup>3)</sup>	22
23					0,8 <sup>3)</sup>	23

\* + Montagespitze

1) lange Absteckung

2) mittlere Absteckung

3) kurze Absteckung

